

县级旅游区划研究

马军山 王欣

(浙江林学院, 临安 311300)

摘要 本文较系统地介绍了县级旅游区划的程序、内容和方法。认为县级旅游区划适宜于用“旅游目的地区域确定法”进行分区, 旅游发展战略决策的关键是合理地调整旅游资源结构。

关键词 旅游区; 区划; 方法

中图分类号 TU984.18

我国自实行对外开放, 积极发展旅游业以来, 各地对旅游资源的开发建设方兴未艾。1995年, 全国仅划定的风景名胜区就达512处。旅游点的增加, 一方面促进了旅游业的繁荣, 另一方面也出现了各自孤立, 盲目建设等种种问题, 阻碍了旅游业的健康发展, 不利于区域经济的振兴。为此, 许多专家呼吁, 尽快进行各级旅游区划, 使各旅游点的建设与管理在宏观指导下有序进行。为了摸索县级旅游区划的规律, 我们于1993年在浙江省永康县进行了区划试点, 现加以总结, 为县级旅游区划工作的全面开展提供可借鉴参考的经验。

1 县级旅游区划及其目的

县级旅游区划是在县域范围内以资源开发为基础, 以发展旅游为目的, 根据某种特征的异同而进行的地区分类及旅游发展战略决策。

县级旅游区划的目的是为了客观地了解县内各旅游小区的不同性质和特征, 揭示其内在规律, 查明其基本优势, 为各旅游小区的最佳开发利用及扬长避短实行全县各旅游小区的分工合作, 制定中长期旅游区域发展战略, 振兴地方经济提供科学依据^[1]。

2 县级旅游区划的工作程序

县级旅游区划任重面广, 因此, 一般由县政府委派的区划领导小组牵头, 业务上由专业单位(规划部门、大专院校等)承担, 在资源调查阶段还要广泛发动群众帮助普查。其整个程序可总结如下(图1)^[2]。

3 旅游区划的主要内容和方法

3.1 现状调查和评价

收稿日期: 1996-02-02



图1 县级旅游区划工作程序图解

Fig. 1 Working procedure of the tourism regionalization in county level

旅游资源现状调查、评价的内容和方法尚无国家规程，目前可参照有关专家提出的方法实施。

永康县的旅游区划，在资源普查阶段我们参考了邹统钎的“旅游资源普查法”^[3]。在分析评价阶段，我们在参考建设部制定的风景名胜区评价法基础上制订了自己的评价体系(表1)，并据此评价各旅游小区及县域旅游资源质量的优劣程度。

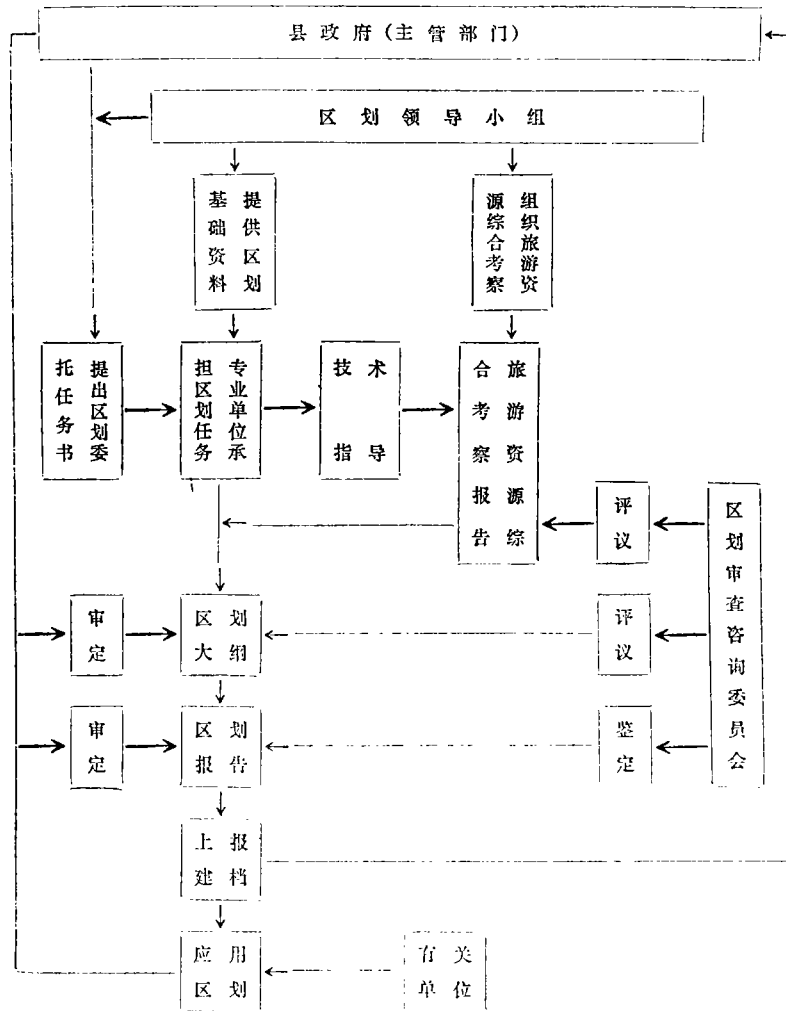
3.2 旅游分区

3.2.1 区划法的选定 史密斯教授曾把旅游区划法分成7种^[4]。我们认为其中的“目的地旅游区域确定法”较适用于我国目前的县级旅游区划。其理由是：①县域范围较小，一个旅游小区常只含一个核心旅游点。这个核心旅游点又常是旅游目的地。②旅游小区与旅游目的地相一致，有助于旅游点的规划和小区的旅游行销与管理，而这些问题正是目前各地旅游业所面临的主要问题。

表 1 县域旅游资源评价因子及权重表

Table 1 Evaluation elements and weights of the tourism resources in county level

第 1 层	权 重	第 2 层	权 重
资源价值	0.4	观赏、文化和科学价值	0.20
		资源规模	0.10
		环境状况	0.10
资源结构	0.4	空间结构	0.20
		时间结构	0.10
		类型结构	0.10
开发条件	0.2	交 通	0.10
		社会经济发展基础	0.05
		服务接待设施	0.05

3.2.2 区划原则 根据“旅游目的地区域确定法”及我国县级的实际情况，我们认为县级旅游区划的原则应是：①具同一的核心旅游点。②同一的交通集散中心。③相似的社会经济技术基础。④一致的旅游发展方向及所要采取的措施。⑤乡镇地域完整和地域连片。

3.2.3 分区 根据以上原则，即可进行县一级的旅游分区。如我们把永康县分成 5 个旅游小区(图 2)：I 方岩丹霞地貌名人文化旅游小区。II 五指岩火山地貌民俗文化旅游小区。III 历山森林旅游小区。IV 新楼革命纪念地旅游小区。V 县城综合旅游小区。



图 2 永康县旅游区划

Fig. 2 Tourism regionalization of Yongkang County

3.3 旅游发展战略决策

3.3.1 旅游发展方向 我国多数县的旅游业还刚刚起步，把握住正确的发展方向对今后的顺利发展意义深远。分析我国县级旅游资源，其共性是：①有独特的乡村风味；②点多而散；③基础设施较薄弱。当然，我国幅员辽阔，各地情况不尽相同，区划时务必找出旅游业存在的优势及弱点，扬长避短。永康是一个旅游大县，其优势是：①区位良好；②以丹霞地貌为主的旅游资源价值高。存在的问题是：①资源结构不尽合理；②重资源开发轻旅游促销；③各旅游小区特色不明又缺乏相互合作。今后宜朝以下发展方向努力：以山水及乡村观光旅游为基础，大力推出名人文化和民俗风情旅游，积极组织开发具地方特色的旅游商品，加强促销及区域合作，形成旅工贸一体化的旅游服务综合体。

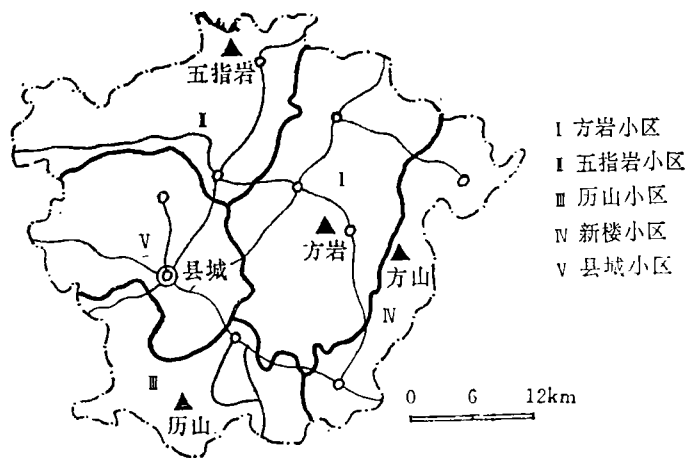
3.3.2 旅游发展目标 目标应根据旅游地各项现状及该地区今后旅游业可能发展程度而综合考虑，既要有一定的超前性，又要切合实际。如根据永康县旅游现状及国民经济发展水

平,我们提出该县“九五”期间旅游发展目标
是:至2000年全县国内和国际游客总数分别
达到128万人次和0.32万人次(表2)。

3.3.3 结构布局调整 ①资源结构调整。

据调查发现,游客偏好某种资源类型的现象
相当普遍。如险峻的高山对青年人特别有吸
引力,而年长者往往喜欢去一些宁静平和
的景区游览。区划时应充分考虑这些因素,
既要从本地特点出发,以特色引人,又要照

顾各种游览对象,使他们各得其所。如永康县今后应着重加强对以胡公和陈亮为主的名人文化,方岩和中山等乡村的民俗风情,百工之乡传统制作工艺的开发。通过对这些资源的提炼包装,定时定点进行展示,使永康县的旅游业从单一的观光型向特色型过渡,以吸引更多层次的游人。②客源市场结构调整。县级旅游在起步时,往往以本地区游客为主,但只要资源构成得当,如乡村旅游发展得好的话,对周边都市甚至海外游客都会有很大吸引力。因此,我们认为永康县旅游客源市场应作如下调整:在原有的以本地区观光旅游及中老年朝觐旅游为基础的基础上加强对宁波、杭州和上海等周边都市的开拓,加强对港、澳、台游客的旅游促销,积极争取外国游客。③旅游网络组织及设施布局。旅游网络应根据县域内旅游小区的分布特点及道路交通基本格局进行组织。一般以县城为中心,常见的有辐射型、串联型、环型及综合型等。如永康县是以县城为中心,通过4条辐射线把方岩、五指岩、历山和新楼连成一体的辐射型旅游网络。

网络既成,旅游设施一般分4级设置:1级服务点——县城,在现有的旅游服务设施基础上进一步提高和相对集中;2级服务点——各小区中心集镇,吃住行娱都具有风景区特色,要求自然、纯朴、绿色、整洁;3级服务点——各风景区,设简单的吃食店及旅游纪念品销售店;4级服务点——各风景点,只设摄影点及简单的休息设施。

4 总结和建议

4.1 县级旅游区划适宜于用“旅游目的地区域确定法”进行分区。这有利于旅游行销、管理及旅游点的规划。

4.2 旅游发展战略决策的关键是合理的旅游资源结构调整。

4.3 鉴于目前我国旅游业所面临的问题,建议国家尽快组织开展全国范围的各级旅游区划,为各旅游区的健康发展及地区之间的分工协作指明方向。

参 考 文 献

表2 永康县“九五”期间旅游发展目标

Table 2 The goal of tourism growth
of Yongkang County from
1995 to 2000

类 型	年接待人数 /万人次		平均递 增率/%	回笼资金 /亿元	创 汇 /万美元
	1995年	2000年			
国内旅游	105	128	4	1.95	
国际旅游	0.22	0.32	8		44.8

1 保继刚,楚义芳,彭华. 旅游地理学. 北京:高等教育出版社,1993. 106~108

2 丁文魁. 风景区规划编制. 见:丁文魁主编. 风景名胜研究. 上海:同济大学出版社,1988. 286

3 邹统轩. 旅游开发与规划. 北京:旅游教育出版社,1993. 12~20

4 [加]斯蒂芬 L J 史密斯著;南开大学旅游系译. 旅游决策与分析方法. 北京:中国旅游出版社,1991. 182~215

Ma Junshan (Zhejiang Forestry College, Lin'an 311300, PRC) and Wang Xing.

Tourism Regionalization in County Level. *J Zhejiang For Coll*, 1996, 13(3):

311~315

Abstract: The paper systematically introduces the procedure, content, method of the tourism regionalization, and states that it's advisable to regionalize the tourist region in a county according to the tourist destination way to zone the tourist area, and that the key strategic policies of tourism development is to properly adjust the structure of tourist resources.

Key words: tourist areas; zoning; methods

《浙江林业科技》1996年继续征订

《浙江林业科技》是国内外公开发行的综合性林业科技刊物，主要报道国内外有关育苗、造林、森林经营、森林保护、森林生态、林产加工、林业经济、林业机械及森林多种效益等方面的研究新成果、新技术、新经验和新动向，内容包括研究论文、试验报告、专题综述、国外科技、林业信息等，是广大从事林业生产、科研、设计和教学的技术人员、职工及林业专业户进行技术探讨的场所，并能为他们的科研、教学和生产工作提供帮助。本刊文章已被国外有关刊物选用刊登。

《浙江林业科技》1996年出版6期，每份全年订费16.00元(含邮费)。现可以征订。需订读者，请与本刊编辑部联系。订费可邮汇至本刊编辑部或银行信汇到浙江省林业科学研究所。

开户银行：农行杭州市留下分理处 帐号：38480130000363

邮政编码：310023

地 址：杭州 留下 浙江省林业科学研究所 《浙江林业科技》编辑部